

連絡先 物流・自動車局 審査・リコール課 リコール監理室
 TEL: 03-5253-8111 内線 42361
 アドレス <https://www.mlit.go.jp>

令和7年12月15日

リコール届出一覧表

リコール届出番号	5751	リコール開始日	令和7年12月15日
届出者の氏名又は名称	東プレ株式会社 問合せ先：品質管理部 代表取締役社長 山本 豊 TEL：0285-56-3652		
不具合の部位（部品名）	冷凍装置用電源配線		
基準不適合状態にあると認める構造、装置又は性能の状況及びその原因	バッテリー式電気自動車の冷凍装置用電源配線において、設計検討が不十分なため、屈曲した状態で配線を固定したことで、配線接続用カプラーに負荷が掛かり、内部の防水パッキンに隙間が生じることがある。そのため、カプラー内部に水が浸入し電源配線が漏電することで、警告が表示されて車両の保護機能が作動し、車両が完全に停止すると再始動できず、走行不能となる。		
改善措置の内容	全車両、当該配線のカプラーを取り外し、対策品の配線にて丸型端子接続を行う。 なお、対策品の製作に時間を要するため、暫定措置として、既存配線をカプラー接続から丸型端子接続に改造し配線を行う。		
不具合件数	4件	事故の有無	無し
発見の動機	市場からの情報による。		
自動車使用者及び自動車特定整備事業者等に周知させるための措置	<ul style="list-style-type: none"> ・ 使用者：ダイレクトメールまたは直接訪問して通知すると共に弊社ホームページに掲載する。 ・ 自動車特定整備事業者：使用者を把握しているため、周知のための措置はとらない。 ・ 改善実施済車両には、冷凍機制御ボックスの製造銘銀ステッカーに青ペンを塗布する。 		

車名	型式	通称名	リコール対象車の車台番号(シリアル番号)の範囲及び製作期間	リコール対象車の台数	備考
いすゞ	ZAB-NLR48AM	「エルフ」	NLR48-7000467 ~ NLR48-7000482 令和7年3月3日 ~ 令和7年5月20日	15	
	(計1型式)	(計1車種)	(製作期間の全体の範囲) 令和7年3月3日~令和7年5月20日	(合計15台)	

【注意事項】リコール対象車の車台番号の範囲には、対象とならない車両も含まれている場合があります。

改善箇所説明図



改善前

改善後

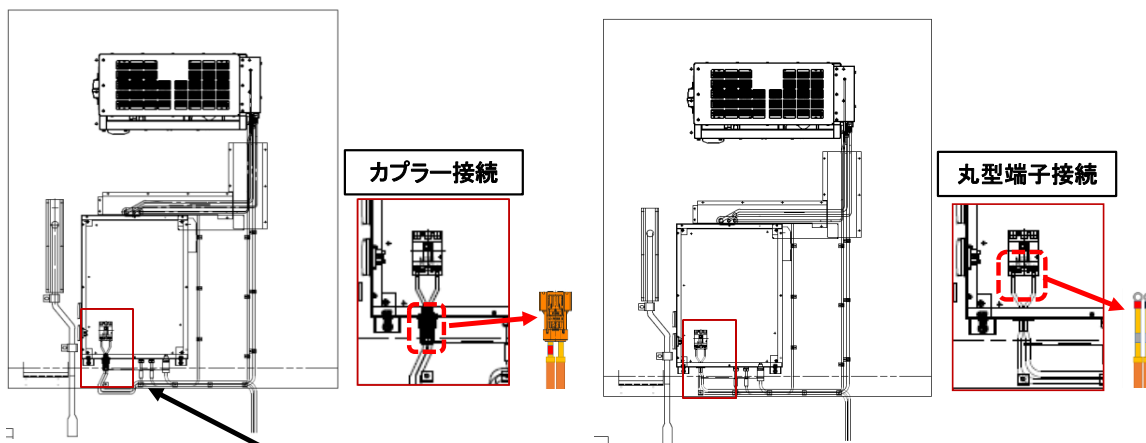

基準不適合発生箇所

注： は改善箇所を示す

バッテリー式電気自動車の冷凍装置用電源配線において、設計検討が不十分なため、屈曲した状態で配線を固定したことで、配線接続用カプラーに負荷が掛かり、内部の防水パッキンに隙間が生じることがある。そのため、カプラー内部に水が浸入し電源配線が漏電することで、警告が表示されて車両の保護機能が作動し、車両が完全に停止すると再始動できず、走行不能となる。

【改善措置の内容】

全車両、当該配線のカプラーを取り外し、対策品の配線にて丸型端子接続を行う。
 なお、対策品の製作に時間を要するため、暫定措置として、既存配線をカプラー接続から丸型端子接続に改造し配線を行う。

【識別】

改善実施済車両には、冷凍機制御ボックスの製造銘板ステッカーに青ペンを塗布する。